

**Polizor de banc 1500W
04747**

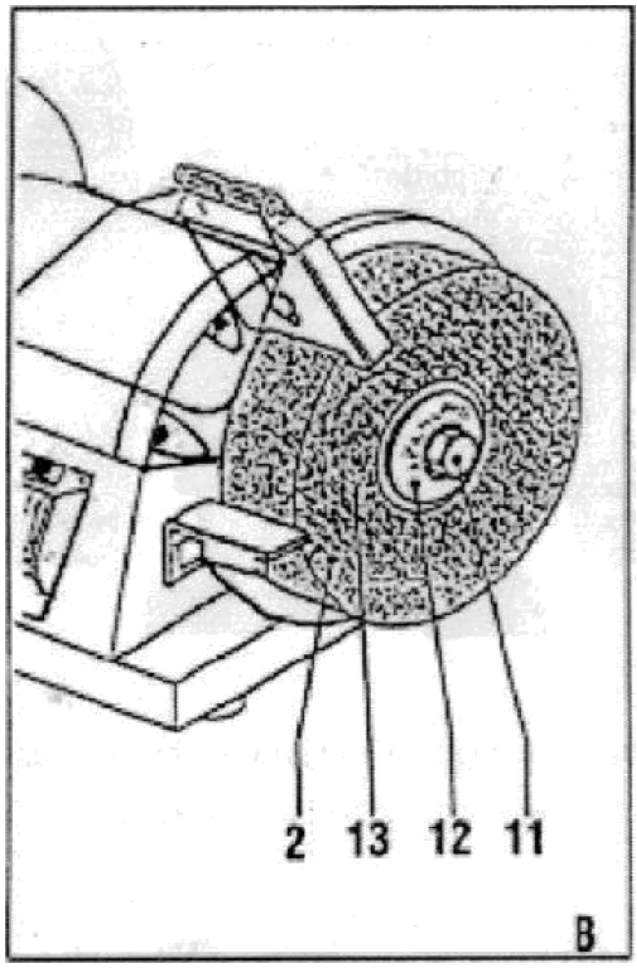

Instrucțiuni de utilizare

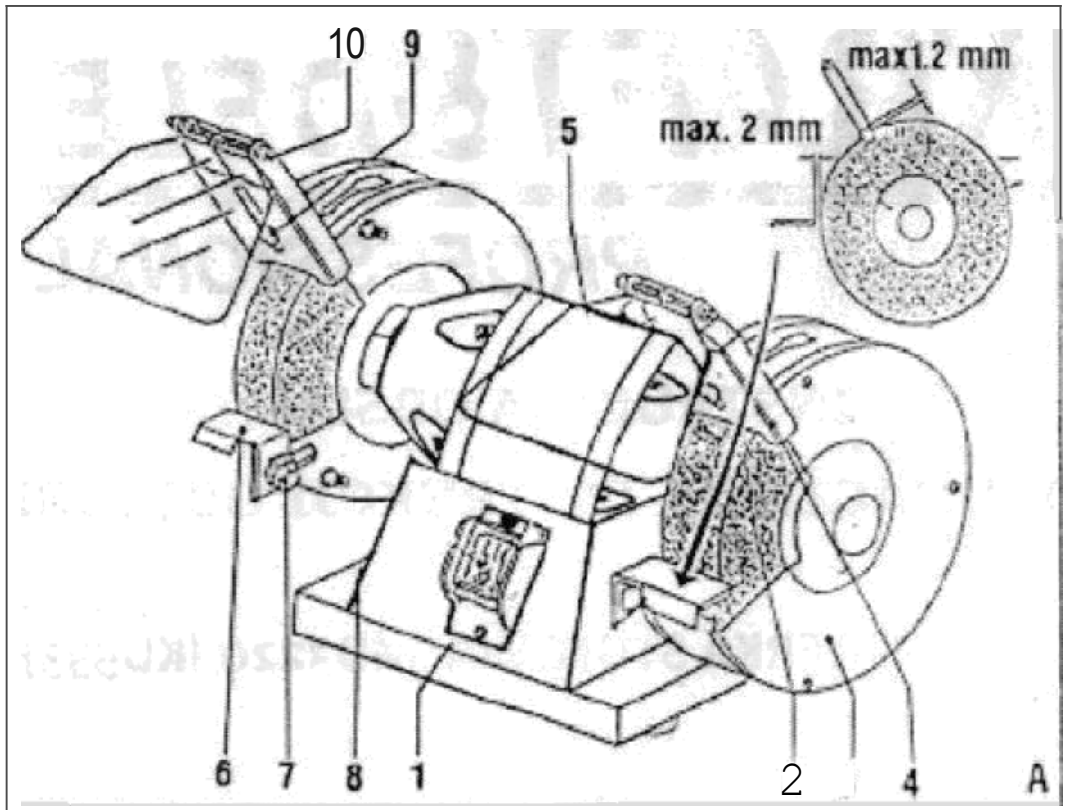

- Echipamentul trebuie să fie curățat periodic de reziduurile de piese de lucru.
- Dispozitivul poate fi utilizat numai dacă cablul de alimentare nu este deteriorat.
- Cablurile de alimentare nu trebuie să se abată de la valorile specificate de producător. Indicarea cablului de alimentare: **H05 W-F 3Gx0,75mm**.
- Nu utilizați aparatul dacă este deteriorat.
- Dispozitivul poate fi reparat numai de către un service autorizat.
- Echipamentul poate fi utilizat numai în scopurile pentru care este destinat.

Date tehnice

Tensiune 230V

Frecvență: 50 Hz Consum

de energie: 1700 W

Grosimea maximă a lamei: 20

mm Diametrul lamei este de

200 mm Diametru: 16 mm

Nivelul de presiune acustică măsurat în conformitate cu ISO 3744

LpA (presiune acustică) dB(A): <75

Eliminare

În cazul în care echipamentul trebuie înlocuit după o utilizare prelungită, nu îl puneți în coșurile de gunoi obișnuite. Acesta trebuie să fie eliminat într-un mod sigur pentru mediu și în conformitate cu toate reglementările.



Produsele electrice nu trebuie aruncate împreună cu deșeurile menajere. Acestea trebuie eliminate la locurile de reciclare desemnate. Contactați autoritatea locală pentru informații privind eliminarea echipamentelor electrice.

Simboluri de siguranță



Citiți manualul de utilizare



Purtați ochelari de protecție. În timpul funcționării se generează particule, scântei și praf dăunător pentru ochi



Folosiți căști. Zgomotul poate duce la pierderea gravă a auzului



V La șlefuirea lemnului și a altor materiale, se poate produce praf dăunător sănătății. Purtați o mască care să protejeze căile respiratorii.

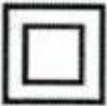

Simbolul Clasa II: unealta a fost proiectată și utilizată cu izolație dublă. Nu este necesar să fie conectată la o priză cu împământare.

Polizor de banc

Vă rugăm să citiți cu atenție aceste instrucțiuni înainte de utilizare.

Instrucțiuni de siguranță

Atunci când utilizați aparatul, respectați instrucțiunile din instrucțiunile de siguranță care însoțesc aparatul, precum și alte norme de siguranță.

Alte instrucțiuni de siguranță pentru polizor

- Purtați întotdeauna ochelari de protecție atunci când lucrați cu echipamentul.
- Copiii nu trebuie să se afle la locul de muncă al dispozitivului.
- Nu utilizați niciodată șlefuitorul fără protecția bazei.
- Dispozitivul trebuie fixat în siguranță pe o suprafață plană, într-un mod adecvat.
- Distanța dintre apărătoarea de scântei și discul de piatră nu trebuie să depășească 2 mm.
- Nu utilizați niciodată discuri deteriorate.
- Discurile montate pe polizor trebuie înlocuite dacă uzura lor depășește aproximativ 40 mm.

Securitatea în domeniul energiei electrice

Verificați întotdeauna dacă alimentarea cu energie electrică corespunde cu valoarea tensiunii de pe plăcuța de identificare.

Descriere (figura A)

Polizorul este conceput pentru ascuțirea cuțitelor, dălților și a altor instrumente de tăiere,

- 1 Pornit/oprit
- 2 Bobină
- 3 Capacul discului
- 4 Scut de protecție
- 5 Scut transparent
- 6 Suport de susținere
- 7 Șurub de reglare pentru suport
- 8 Gaura de montare
- 9 Șurubul de fixare a apărătorului de scântei
- 10 Mama

Instalare (Figura A)

Dispozitivul trebuie fixat pe masă.

- Așezați găurile de montare (8) pe masă.
- Faceți găuri în fiecare poziție marcată și reglați diametrul și adâncimea găurilor.
- Așezați aparatul pe masă și introduceți șuruburile în găurile de montare.
- Strângeți bine șuruburile.

Înlocuirea discurilor de rectificat (imaginile A și B)

- Îndepărtați capacul discului (3).
- Slăbiți piulița (11). Piulița de pe arborele drept are un filet la dreapta, iar piulița de pe arborele stâng are un filet la stânga.

- Îndepărtați flanșa exterioară (12) și discul utilizat(2).
- Curățați flanșele (12 și 13).
- Montați un nou disc.
- Montați flanșa exterioară și introduceți piulița pe ax. Strângeți bine piulița.
- Înlocuiți capacul de protecție.

Oprii întotdeauna aparatul și deconectați-l de la rețeaua electrică înainte de a înlocui roata de rectificat.

Nu utilizați capace de protecție din fibră de sticlă deteriorate sau crăpate. În cazul în care crăpături pe disc sau pe capac trebuie înlocuite imediat, deoarece utilizarea unui capac spart sau a discului poate pune în pericol viața operatorului.

Instalarea și reglarea apărătorilor de scântei (figura A)

Este necesar să se regleze și să se ajusteze scuturile de scântei în funcție de uzura lamei.

- Cu ajutorul șurubului (9), montați capacul pentru scântei (4) pe capacul (3) (a se vedea ilustrația).
- Reglați distanța dintre apărătoarea de scântei și roata de șlefuit (2) cât mai mică posibil, dar de cel puțin 2 mm.
- Strângeți șurubul.
- Deplasați scutul (5) înainte.
- Strângeți piulița (10).

Capacul protejează ochii și mâinile de scântelele provenite de la piesa de lucru.

Folosiți întotdeauna un scut atunci când lucrați cu mașina.

Stabilirea bazei pentru orientarea materialelor (figura A)

Este necesar să se regleze și să se ajusteze corect baza pentru a ghida materialul în funcție de uzura discului echipamentului.

- Reglați șurubul de reglare (7).
- Setati cât mai mult posibil cea mai mică distanță între blocaj (6) și roata de rectificat (2), dar nu mai puțin de 2 mm.

- Strângeți șurubul de fixare.

Instrucțiuni de utilizare

- Înainte de a porni mașina, verificați dacă șuruburile și piulițele sunt strânse și dacă discul se rotește liber, fără obstrucții.
- Atașați întotdeauna piesa de lucru la partea din față a platanului.
- Echipamentul nu este destinat să funcționeze continuu, fără întreruperi. Asigurați-vă că cu dispozitivul nu se supraîncălzește. După 30 de minute de funcționare cu aparatul, opriți-l și lăsați-l să se răcească.

Pornirea și oprirea (figura A)

- Pentru a porni aparatul, comutați comutatorul (1) în poziția "T".
- Pentru a opri aparatul, comutați comutatorul (1) în poziția "O".

Curățare și întreținere

Echipamentul nu necesită o întreținere specială.

